

1-er Reduziereinheiten

50140 1-er Reduziereinheit für technische Gase

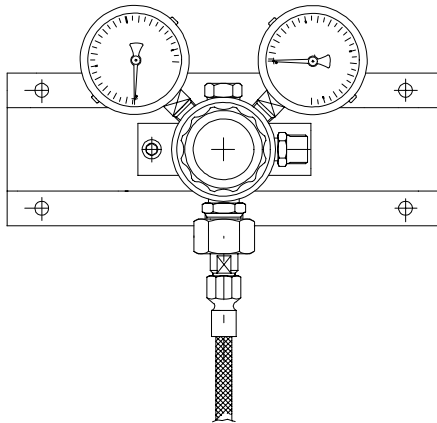

	Standard	Az	CO2	HD-30
P2 max.	10 bar	1.5 bar	10 bar	30 bar
P SV	12 bar	2.5 bar	12 bar	35 bar
HD-Mano	315 bar	40 bar	315 bar	315 bar
ND-Mano	16 bar	2.5 bar	16 bar	40 bar
Gewinde E.	W21,8	W21,8	W21,8	W21,8
Gewinde A.	G3/8"	G3/8"	G3/8"	G1/2"
Gewinde A. GL	G1/2"	G1/2"	G1/2"	G1/2"

Verwendung: Für alle technischen, nicht korrosiven Gase bis Qualität 4.5
 Spezialausführungen für Azetylen, CO2, Hochdruck

Leistung: P_1 max. 200 bar, P_2 max. 10 bar
 (Standard) Nennleistung bei $P_3 = 21$ bar und $P_2 = 6$ bar: $\sim 25 \text{ Nm}^3/\text{h}$

Bestehend aus: Reduzierventilkörper aus Messing schwarz passiviert
 (Standard) Membrane aus Neopren
 Sicherheitsventil
 HD-Manometer, ND-Manometer
 Befestigungskonsole aus geschliffenem Chromstahl

Zubehör Netzabsperrventil

Option: HD-Kontaktmanometer inkl. Anschlussstutzen mit Auslaufventil
 Sicherheitsventil mit Anschluss für Abblase-Leitung

Handbuch: 1ERRAHABU.DOC

Artikel Nr	Bezeichnung	Man	NC	T	HR	GL	1.5	10	30	50	Netzventil	1 Spülventil	Ventilart
50140	Reduziereinheit			X				X			70807		Membrane
50140-Az	Reduziereinheit-Az			X			X				70807		Membrane
50140-CO2	Reduziereinheit-CO2			X				X			70807		Membrane
50140-HD	Reduziereinheit-HD			X					X		70808		Membrane

1-er Reduziereinheiten

50140 Leistungs - Diagramme

Grundlagen für Leistungsmessungen

Grundlagen

		50140	Az	CO2	HD		
		bar	bar	bar	bar		
P1	Höchster Vordruck	200	30	200	200		
P2	Hinterdruck (FlieBdruck) bei Q1 und R= 0.3	6.15	1.15	6.15	19.2		
P2max.	Maximaler Hinterdruck	10	1.5	10	30		
P3	Vordruck für Durchflussmessung	21	4	21	61		
P4	Schliessdruck bei Nominaldruck P2 + Q1	8	1.5	8	25		
P5	Druckmin. - max. bei var. Vordruck	6.35	1.18		19.8		
R	Druckanstiegs - Koeffizient	0.30	0.30	0.30	0.30		
i	Irregularitäts - Koeffizient	0.03	0.03		0.03		
		l/min.	l/min.	l/min.	l/min.		
Q1 (R=0.3)	Nennleistung bei P2 (Messung mit Luft)	500	100	500	1800		
dynamische Messung	200 bar	150 bar	125 bar	100 bar	75 bar	50 bar	25 bar
	6.00 bar	6.05 bar	6.15 bar	6.20 bar	6.25 bar	6.30 bar	6.35 bar

