

Automatische Umschalteneinheiten

50104-HD GL-Umschalteneinheit automatisch für technische Gase

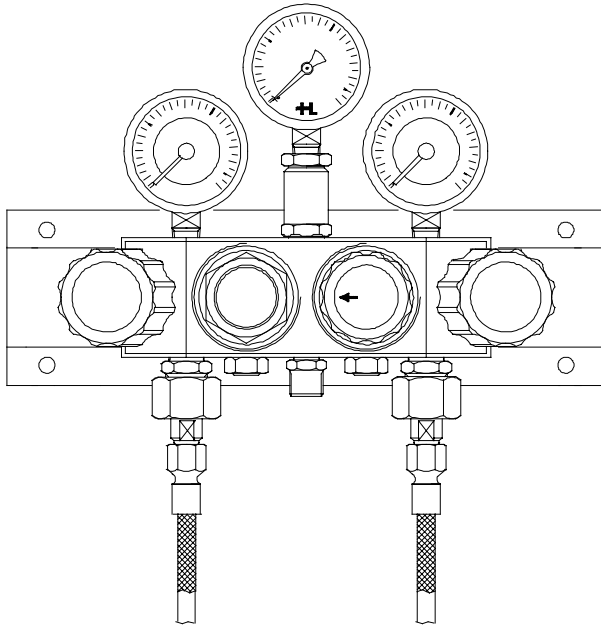

- Verwendung: Für alle nicht korrosiven Gase bis Qualität 5.0
- Leistung: P_1 max. 200 bar, P_2 max. 20 bar
Nennleistung bei $P_3 = 41$ bar, und $P_2 = 10$ bar $\sim 50 \text{ Nm}^3/\text{h}$
- Bestehend aus: Monoblock aus Messing schwarz passiviert
2 Hochdruck Eingangs-Absperrventile 71200
1 HD-Membran-Reduzierventil (links), fest eingestellt
1 HD-Kolben-Reduzierventil verstellbar, 180° Drehwinkel ≈ 3 bar
2 Sicherheitsventile
2 HD-Kontaktmanometer 0 – 250 bar $\varnothing 63$ mm
1 ND-Manometer 0 – 40 bar $\varnothing 63$ mm
1 Befestigungskonsole aus geschliffenem Chromstahl
- Zubehör 2 Spülventile
1 Netzabsperrentil
- Optionen: ohne HD-Kontaktmanometer
 mit HD-Leerstandsmanometern
Sicherheitsventile und Sammelleitung für ex. Gase
- Handbuch: DDRAHABU.DOC

